

HƯỚNG DẪN LẮP ĐẶT VÀ SỬ DỤNG SEN ÂM TƯỜNG/ ÂM TRẦN

HƯỚNG DẪN LẮP ĐẶT

CHI TIẾT SẢN PHẨM		
Tên chi tiết	Chất liệu	Số lượng
Ống nối bát sen tắm	Đồng mạ niken crome	1 thanh
Củ sen	Đồng mạ niken crome	1 chiếc
Gá sen	Nhựa ABS	1 chiếc
Bát sen tay	Nhựa ABS	1 chiếc
Bát sen tắm	Nhựa ABS	1 chiếc
Dây sen	Inox 304/ nhựa PVC	1 chiếc

TIÊU CHUẨN KỸ THUẬT	
Chế độ nước	Nóng lạnh
Catridge	Ceramic
Vật liệu	Đồng mạ Niken crome
Áp lực nước	0.05-0.75 MPa

1. Khoét lỗ trên tường đặt bộ chia nước, tâm lỗ cách nền 800-1000mm, độ sâu sao cho mặt bằng hoàn thiện của bộ chia nước bằng với mặt hoàn thiện của tường.
Lưu ý: Khi khoan lỗ trên tường, kiểm tra nơi bị khoan không có ống nước hoặc dây điện chạy ngầm.
2. Cắt tường đặt đường ống âm lên bát sen tắm, bát sen tay. Ống nước sử dụng vật liệu PPR đường kính 20mm. Đường nước lên bát sen tắm được cắt thẳng từ bộ chia nước lên tới vị trí độ cao phù hợp (thông thường khoảng 2m), đường nước ra bát sen tay được cắt thẳng từ bộ chia nước xuống dưới cách nền khoảng 600mm.
3. Gắn bộ chia nước và phụ kiện cố định vào tường.
4. Nối ống cấp nước vào các đường nước cấp lên bát sen tắm và bát sen tay.
5. Lắp bát sen tắm vào ống nối trên tường, dây sen nối với bát sen tay và đầu cấp nước dưới bộ chia nước. Lắp mặt nạ của bộ chia nước ốp vào tường.
Lưu ý: Xả sạch đường nước trước khi kết nối vào bát sen tắm và bát sen tay.

Âm trần

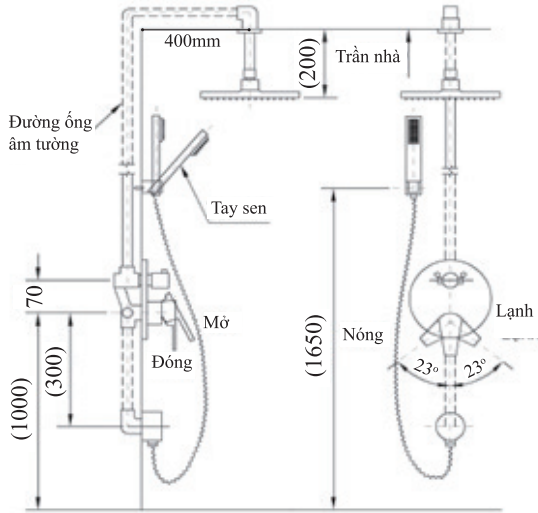

Âm tường

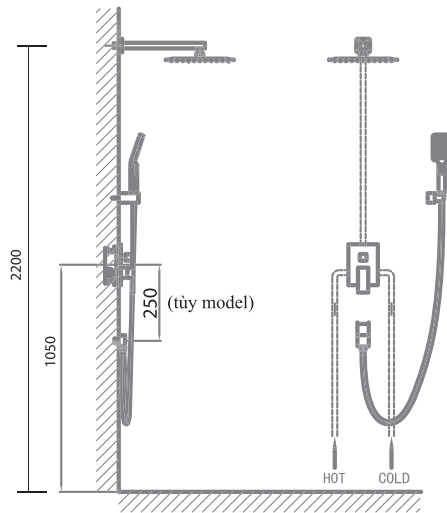

* Đầu chờ bằng mặt gạch hoặc thấp hơn, nếu đường chờ thò ra mặt gạch nhiều quá sẽ ảnh hưởng đến thẩm mỹ.

HƯỚNG DẪN SỬ DỤNG

1. Gạt tay lên phía trước để mở nước, gạt tay xuống để khóa nước.
2. Gạt tay sang trái sử dụng nước nóng, gạt tay sang phải sử dụng nước lạnh.
3. Xoay núm điều chỉnh có hiển thị hình ảnh chế độ nước ở củ sen để lựa chọn chế độ ra nước: bát sen tay, bát sen tắm.

Lưu ý khi sử dụng:

1. Dùng tay kiểm tra nhiệt độ nước trước khi sử dụng
2. Không sử dụng các dụng cụ có tính cọ xát mạnh, chất tẩy có tính ăn mòn để vệ sinh sản phẩm
3. Thường xuyên lau chùi sản phẩm bằng vải mềm khô.

XỬ LÝ SỰ CỐ THƯỜNG GẶP

Hiện tượng	Nguyên nhân	Khắc phục
Nước chảy yếu	Kiểm tra lưới lọc	Vệ sinh đầu lọc
	Van tổng chưa mở hết	Mở hết van cấp
Rò nước	Cartridge bị lỗi	Đổi bộ mới khác
	Đai ốc cartridge bị lỏng	Xiết lại đai ốc

Cách vệ sinh sen vòi mạ đúng cách:

Nên tiến hành vệ sinh sản phẩm thường xuyên ngay sau khi sử dụng để vết bẩn dễ dàng bị đánh bật, sản phẩm sáng đẹp như mới.

Nếu tạo thói quen vệ sinh vết bẩn thường xuyên 1 lần/ngày thì việc vệ sinh trở nên cực kỳ đơn giản. Với vết bẩn nhẹ thì hãy dùng khăn mềm và thỉnh thoảng lau bằng khăn nước ướt.

Với vết bẩn khó lau thì hãy dùng khăn mềm thấm nước tẩy rửa trung tính lau sạch rồi rửa sạch bằng nước.

Không làm sạch sản phẩm bằng chất tẩy rửa nhà vệ sinh, chất sát trùng, dầu máy, dung môi, chất tẩy rửa mạnh có tính axit/kiềm. Nếu không lớp mạ sẽ bị biến màu...

Nên sử dụng chất tẩy rửa đáp ứng yêu cầu như sau:

Chất tẩy rửa là trung tính (PH=5.5~7).

Chất tẩy rửa không chứa Clo.

Chất tẩy rửa không chứa Natri Hypochlorite.

Chất tẩy rửa không chứa hạt mài.