

# HƯỚNG DẪN LẮP ĐẶT VÀ SỬ DỤNG BỒN TẮM ĐẶT SÀN

CHI TIẾT SẢN PHẨM		
Tên chi tiết	Chất liệu	Số lượng
Thân bồn tắm	Nhựa Acrylic/ đá nhân tạo	1 chiếc
Nút chặn	Đồng mạ Niken crome	1 chiếc
Xiphon thải	Nhựa HD	1 chiếc

TIÊU CHUẨN KỸ THUẬT	
Tên sản phẩm	Bồn tắm nằm
Chất liệu	Nhựa Acrylic/ đá nhân tạo
Bộ xả	Đã bao gồm

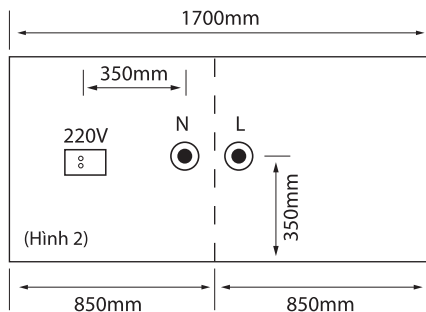
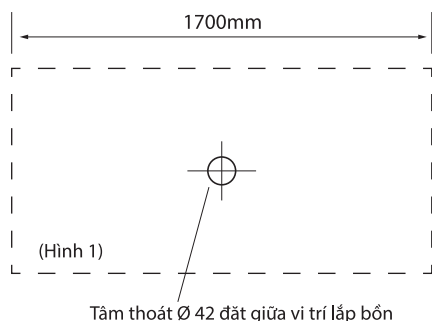

## HƯỚNG DẪN LẮP ĐẶT

### 1. Xác định vị trí đặt đường chờ:

- + Đối với bồn có lỗ thoát nằm ở cạnh bồn thì sẽ đặt đường chờ thoát ở vị trí chính giữa bồn (hình 1)
- + Đối với bồn có lỗ thoát nằm chính giữa bồn sẽ đặt đường chờ cách lỗ thoát bồn 300-400mm về một trong hai phía (hình 2)

### 2. Cách lắp bồn tắm đặt sàn:

- Cân chỉnh trên bồn tắm sao cho bồn ở vị trí cân bằng và dốc nước
  - Lắp xiphon bồn tắm kết nối vào đường chờ thoát sao cho ống xiphon cong mềm không gấp ống.
- Kiểm tra rò rỉ ở phần kết nối giữa bồn và xiphon.

**Lưu ý khi sử dụng:**

- Không nên sử dụng các chất tẩy có chứa axeton hoặc dung dịch ammoniac vì sẽ ảnh hưởng đến độ sáng bóng, đẹp mắt của sản phẩm.
- Nếu trên bề mặt bồn xuất hiện các vết xước hay sử dụng giấy lạnh và kem đánh răng để lau và đánh bóng, bề mặt bồn sẽ sáng bóng trở lại. Bạn cũng có thể dùng chanh hoặc giấm nóng để tẩy những vết bẩn bám trên bề mặt bồn.
- Đối với bồn tắm massage được làm từ những linh kiện mạ crom, bạn không nên lau rửa bằng chất tẩy rửa hóa học, điều này sẽ khiến bề mặt crom hỏng và mất đi vẻ đẹp vốn có. Đồng thời kiểm tra các ống nước thường xuyên để tránh các vật dụng, tóc mắc kẹt bên trong. Bồn phải được vận chuyển cẩn thận, không đặt các vật nặng lên trên và tránh va đập tuyệt đối.

**Cách vệ sinh bồn tắm đúng cách:**

1. Đổ nước xà phòng vào bình xịt, khoảng 1/3 bình. Có thể pha theo tỷ lệ vừa đủ dùng của riêng bạn. Tiếp theo cho thêm giấm ăn bằng một lượng với xà phòng.
2. Xịt dung dịch giấm ăn và xà phòng vừa pha lên khắp bồn tắm. Dùng bọt biển cọ sạch. Nên sử dụng bọt biển để cọ rửa vì bọt biển mềm và xốp nên không làm trầy xước men sứ.
3. Dung dịch giấm ăn và xà phòng cũng có khả năng đánh bóng vòi nước bằng kim loại. Làm sạch sâu hơn. Khi lớp dung dịch lần 1 khô lại, dùng vòi sen phun nhẹ nước ấm quanh bồn tắm rồi tiến hành xịt dung dịch giấm ăn và xà phòng một lần nữa. Dùng bọt biển cọ nhiều lần.
4. Xả sạch bồn tắm với nước. Lau khô bằng khăn sạch để bồn tắm được sáng bóng.